

13. Reitstockspitze Bestell-Nr. 24484

13.1 Bedienung

Die Reitstockspitze lässt sich auf einem Verfahrweg von 52 mm stufenlos einstellen.

Zum Einfahren der Reitstockspitze gehen sie wie folgt vor:

1. Drehen Sie die Spindel (15.1) gegen den Uhrzeigersinn bis Sie die gewünschte Position eingestellt haben.
2. Kontern Sie die Mutter (15.4) gegen die Gewindebuchse (15).

Zum Ausfahren der Reitstockspitze gehen sie wie folgt vor:

1. Lösen sie die Mutter (15.4) und drehen Sie sie um den gewünschten Verfahrweg zurück.
2. Drehen Sie die Spindel (15.1) im Uhrzeigersinn bis Sie die gewünschte Position eingestellt haben.
3. Kontern Sie die Mutter (15.4) gegen die Gewindebuchse (15).

13.2 Zeichnung und Legende

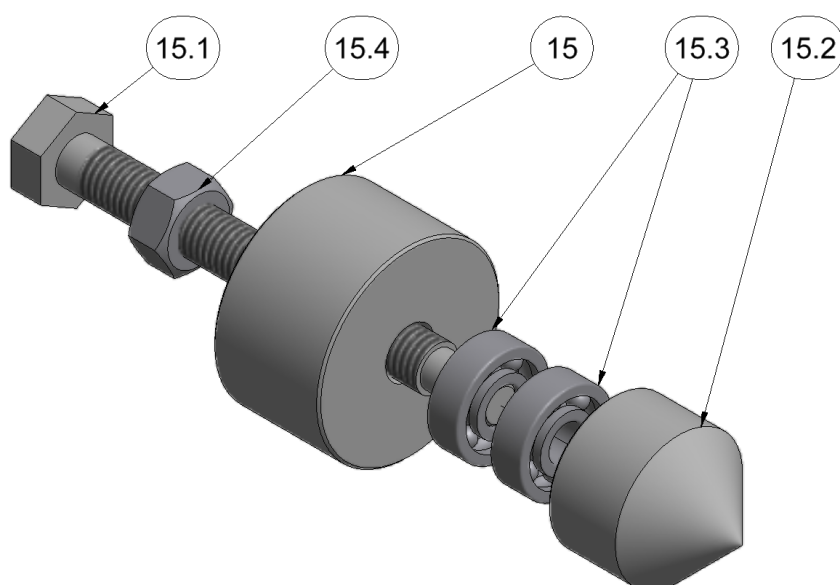

Teile-Nr.	Stück	Bestell-Nr.	Bezeichnung
15	1	51508043	Gewindebuchse
15.1	1	51508045	Spindel
15.2	1	51508044	Reitstockspitze zum Drechseln
15.3	2	51502117	Kugellager
15.4	1	16193400010000	Sechskantmutter